

BRUKSANVISNING FÖR NORDIC 400 MT

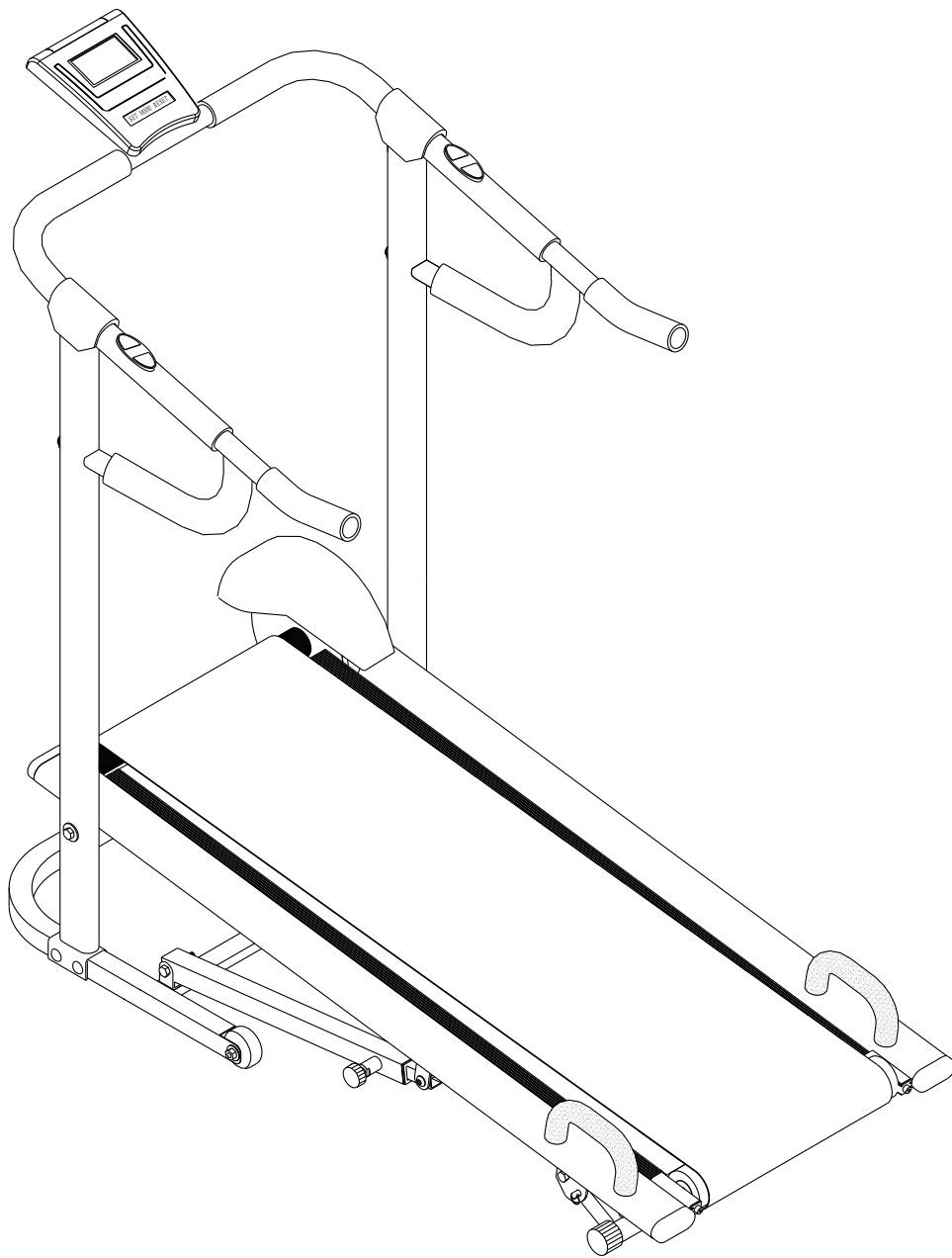

VIKTIGA FÖRHÅLLNINGSGREGLER

VARNING:

Innan du börjar träningen, vänligen konsultera med din läkare. Detta är speciellt viktigt om du är över 35 år gammal eller har hälsoproblem. Använd inte maskinen innan den är färdig monterad.

1. Kolla att alla skruvar och bultar sitter ordentligt.
2. Plassera apparaten på et jämt golv. Plassera det inte på tjocka filter då det kan ha negativa konsekvenser för ventilationssystemet. Plassera inte apparaten nära vatten eller utomhus.
3. Bara 1 person kan använda löpbandet samtidigt.
4. Bär lämpliga motionskläder när du använder apparaten. Bär inte löst sittande kläder eftersom det kan fastna i enhetens rörliga delar. Använd alltid rena joggnings skor när du tränar.
5. Barn under 12 år och husdjur bör inte ha tillgång till apparaten.
6. Vänta med att träna minst 40 minuter sedan senaste måltid
7. Enheten är avsedd för vuxna. Barn bör inte använda apparaten utan tillsyn.
8. Tills du blir förtrogen med löpbandet, bör du hålla tag i ledstången när du går eller kör på den.
9. Kör inte objekt inn i öppningar på maskinen.

MONTERINGSANVISNING

STEG 1

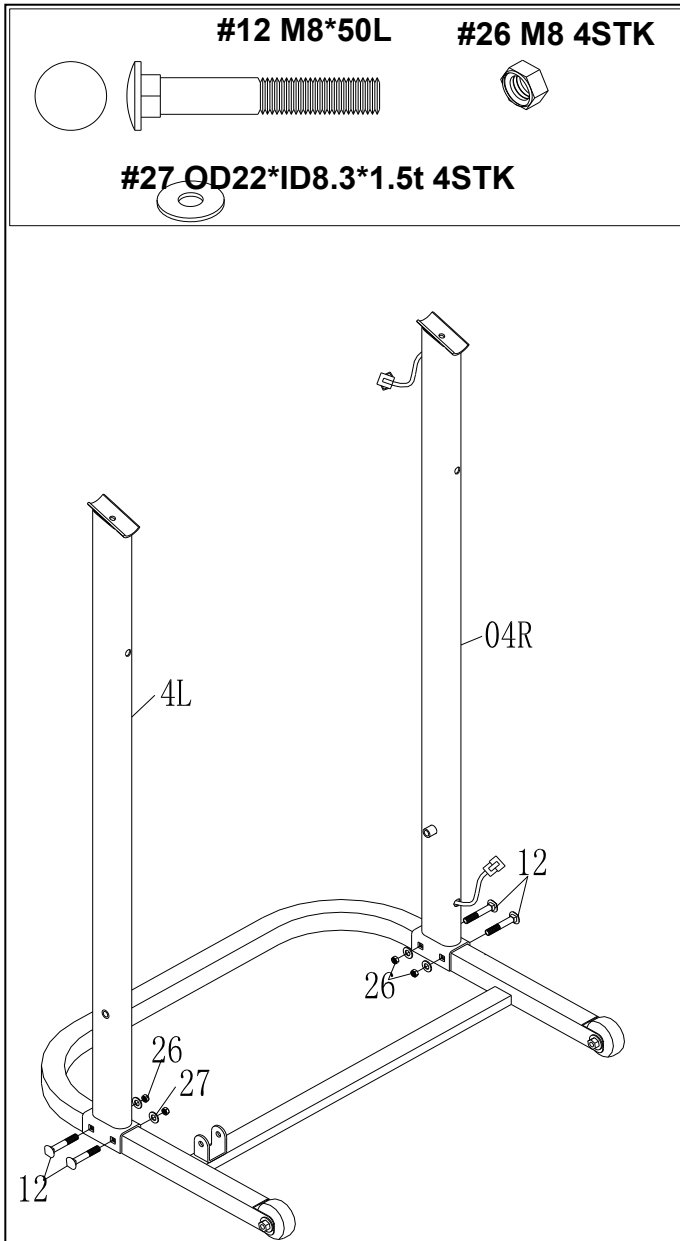

STEG 2

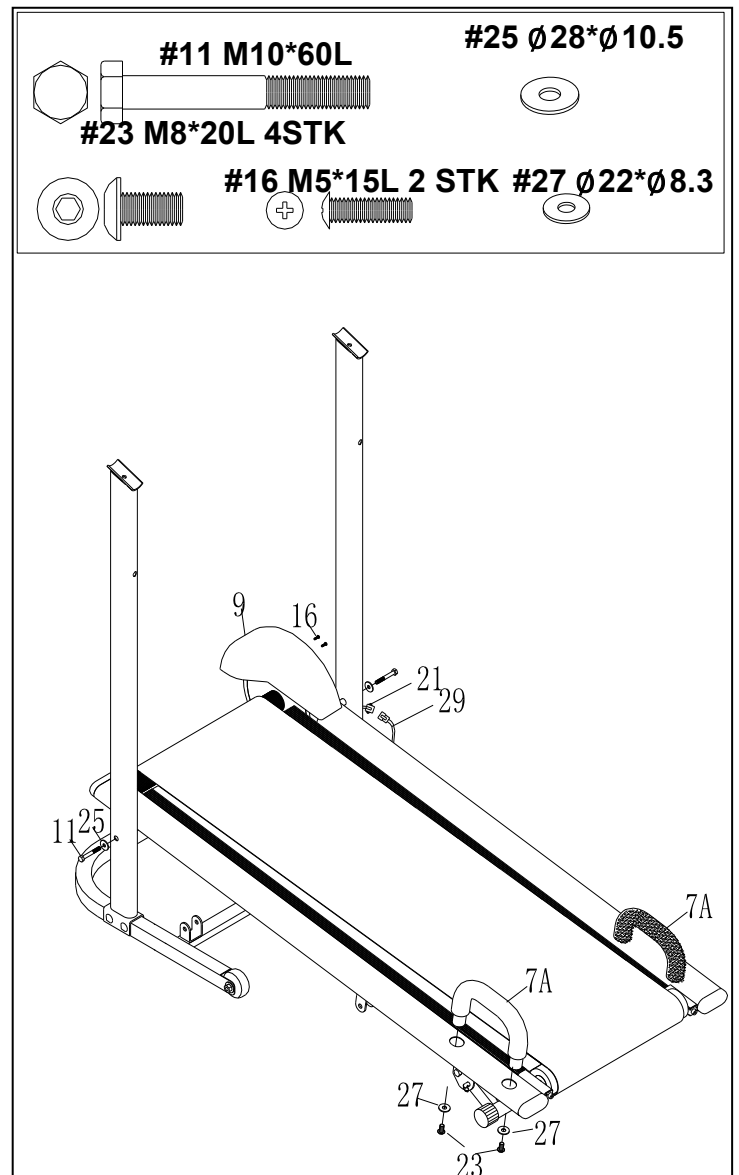

STEG 3

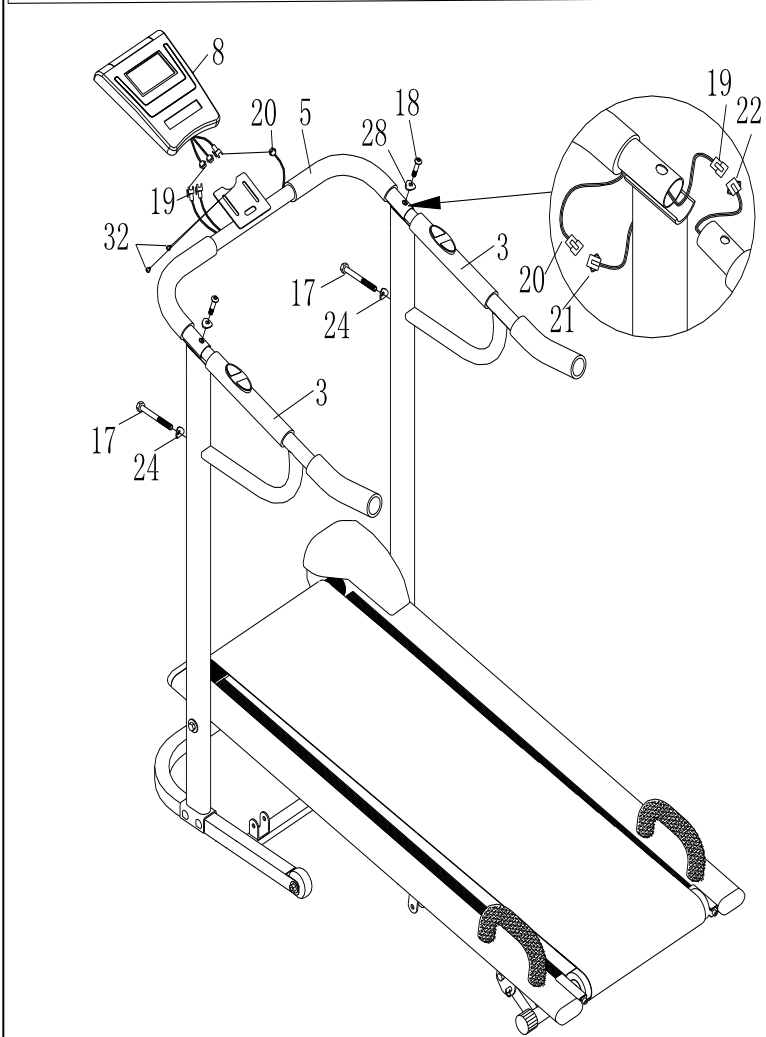
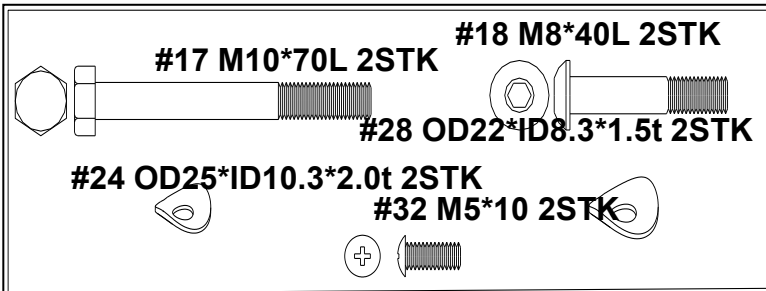

STEG 4

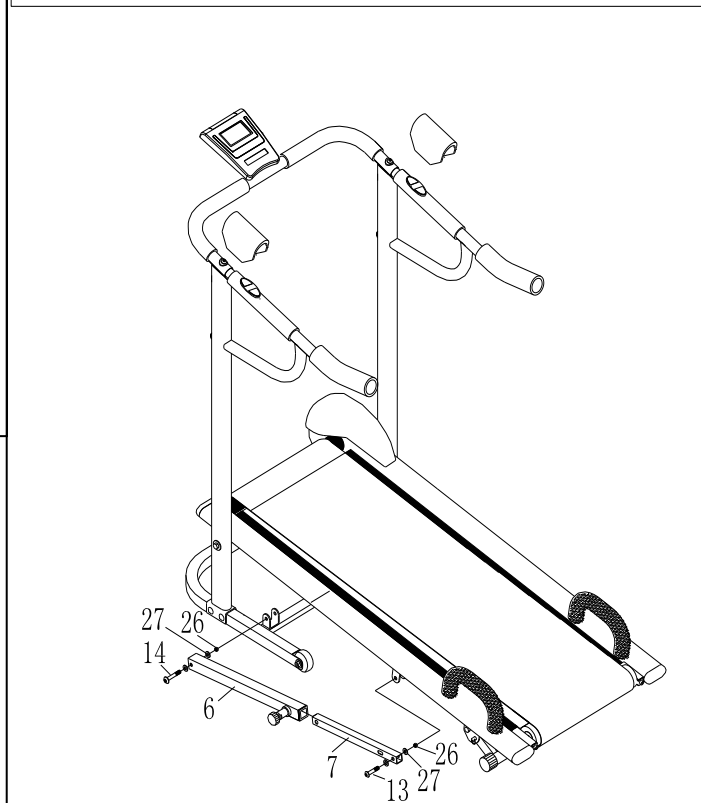
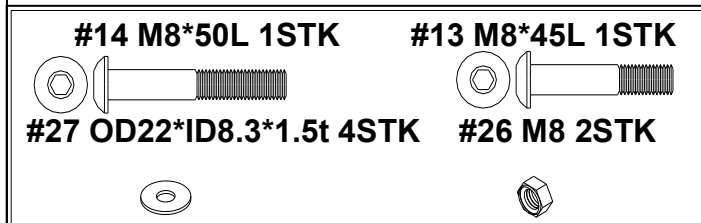

SPRÄNGSKISSA

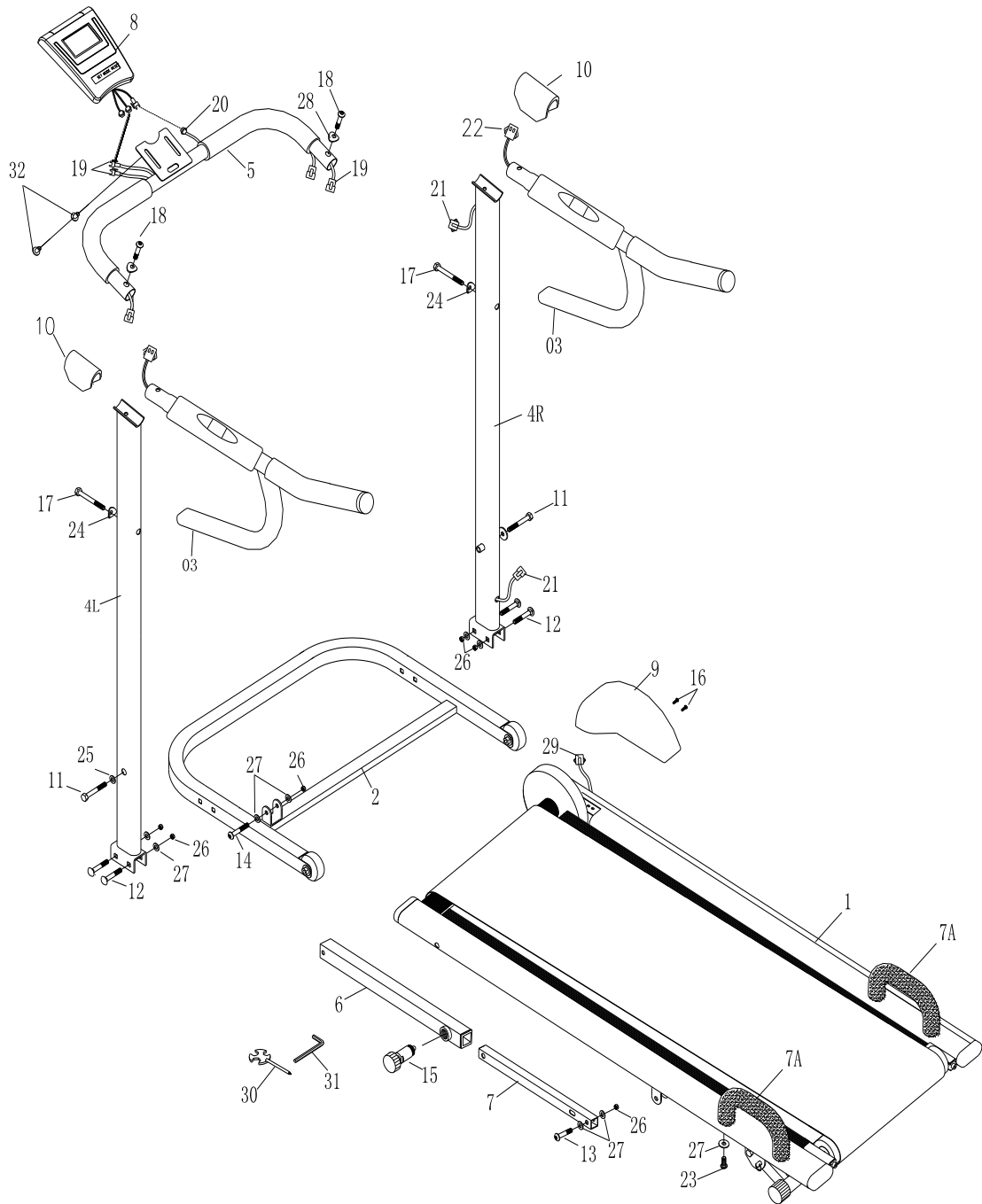

FOLDING

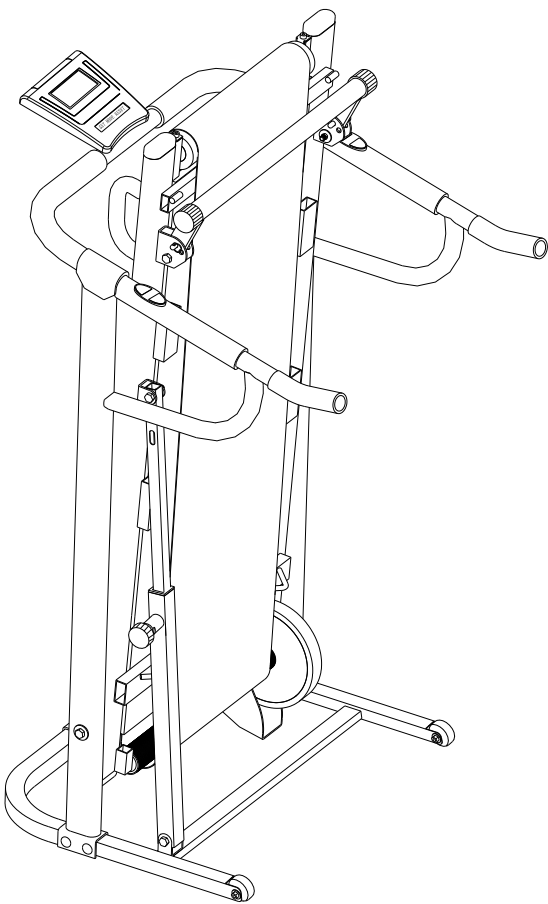
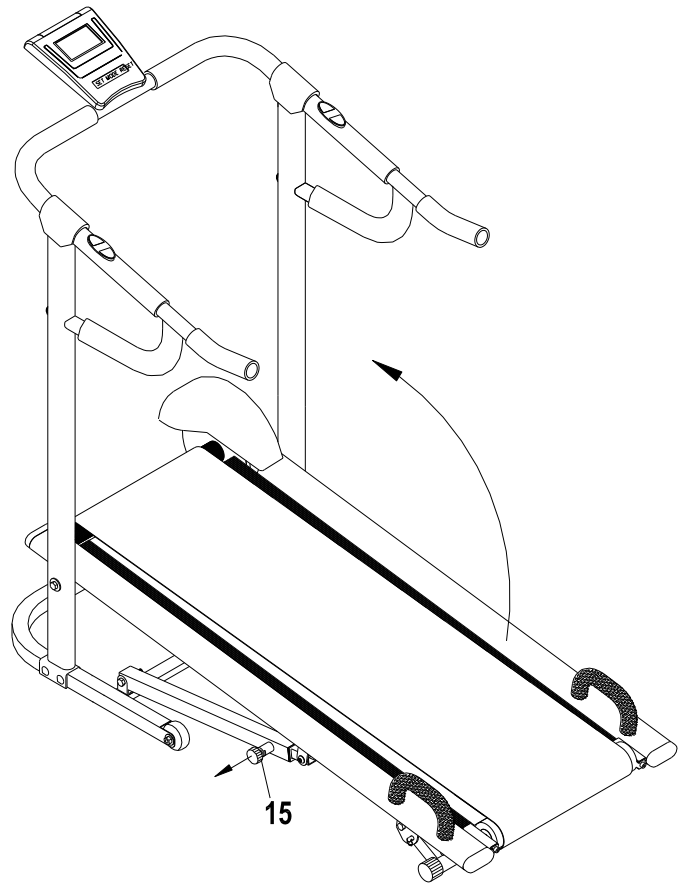
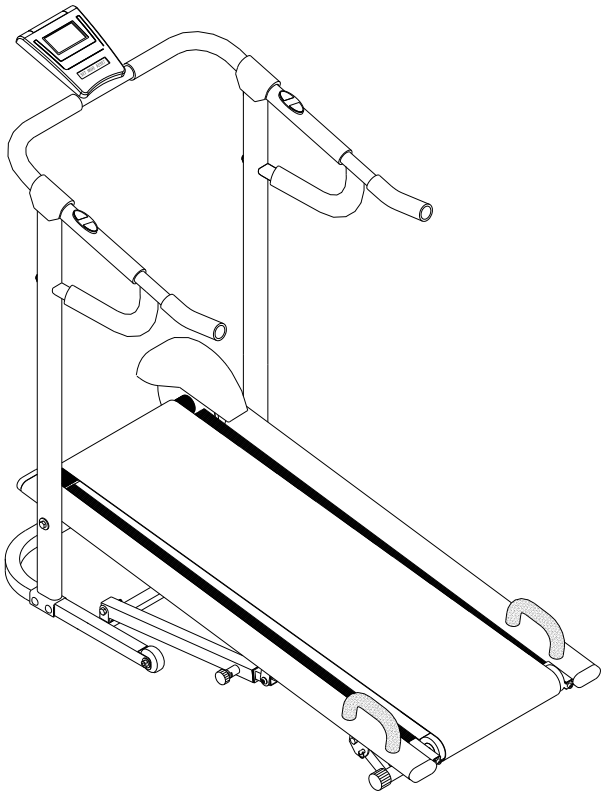

JUSTERBAR PÅ 3 NIVÅER

Vinkeln kan justeras innanför 3 olika nivåer.
Välj det nivået som känns bäst för din träning.

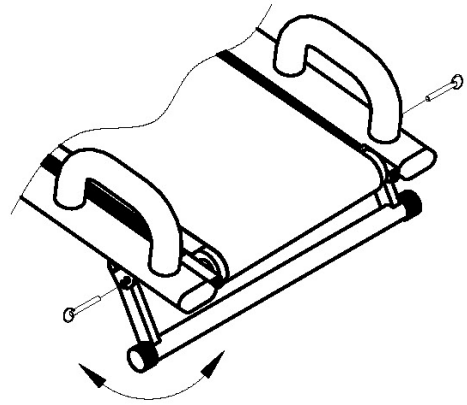

JUSTERING AV LÖPBAND

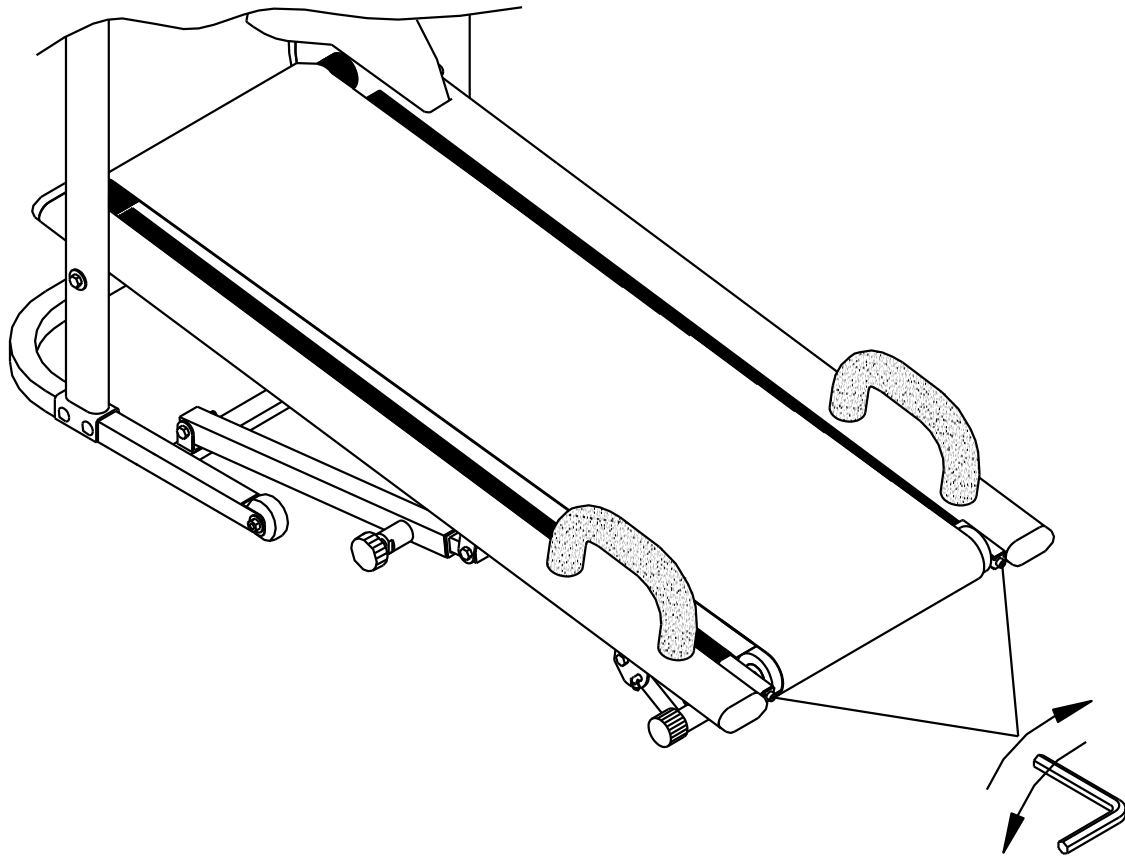

Om löpbandet är ur position, kommer maskinen låta lite. Om bandet inte är i mitten, dvs antingen för hårt eller för löst, kan du fixa detta med verktyget.

1. När bandet rör sig mot höger sida, vänd den högra sidan av hexskruven medurs 1 eller 2 cirklar, och vänd sedan tillbaka igen.
2. När bandet rör sig mot vänster, vänd den vänstra sidan av hexskruven medurs 1 eller 2 cirklar, och vänd sedan tillbaka igen.
3. När bandet är för hårt, vänd åt vänster och höger sida av moturs hexskruven, och vänd sedan tillbaka igen.
4. När bandet är för löst kan du rotera vänster och höger sida av hexskruven medurs, vänd sedan tillbaka igen.

DELELISTA

NR	BESKRIVELSE	ANT	NR	BESKRIVELSE	ANT
1	Huvudram	1	20	Sensorsladd 1	1
2	Främre bottenram	1	21	Sensorsladd 2	1
3	Handtag	2	22	Handpuls	2
4	Vänster stolpa(V)	1	23	Skruv M8*20L	4
5	Höger stolpa (H)	1	24	Skiva OD25*ID10.3	2
6	Foldingstag	1	25	Skiva OD28*ID10.3	2
7	Lyftstolpe	2	26	Mutter M8	6
8	Dator	1	27	Skiva OD22*ID8.3	10
9	Hjulkåpa	1	28	Skiva	2
10	Kåpa	1	29	Sensor	1
11	Hexskruv M10*60L	2	30	Skiftnyckel S13-15-17	1
12	Bult M8*50L	4	31	Umbrakonyckel S5	1
13	Skruv M8*45l	1	32	Skruv M5*10L	2
14	Skruv M8*50L	1			
15	Låspinne	1			
16	Skruv M5*15L	2			
17	Skruv M10*70L	2			
18	Skruv M8*40L	2			
19	Handpulssensor	2			

#17 Skruv M10*70L 2 stk

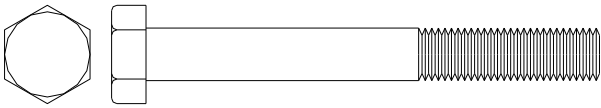

#12 Bult M8*50L 4 stk

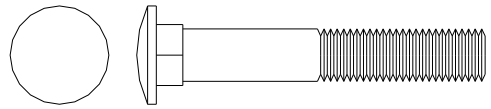

#11 HexSkruv M10*60L 2
stk

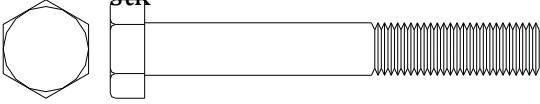

#14 Skruv M8*50L 1 stk



#13 Skruv M8*45L 1 stk

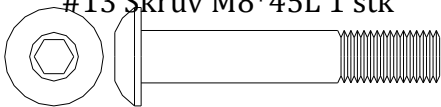

#18 Skruv M8*40L 2 stk

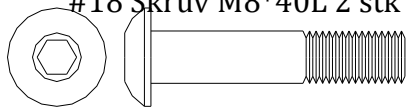

#16 Skruv M5*15L 2 stk

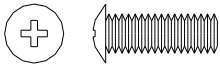

#23 Skruv M8*20L 4 stk

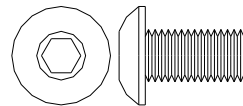

#25 Skiva OD28*ID10.3 2
stk

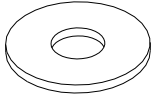

#27 Skiva OD22*ID8.3 12
stk

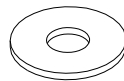

#24 Skiva OD25*ID10.3 2
stk

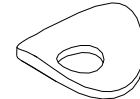

#28 Skiva OD22*ID8.3 2 stk #26 Mutter M8 6 stk

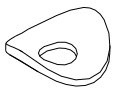

#30 Skiftnyckel S13-15-17 1
stk

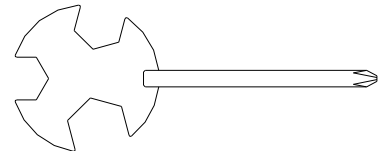

#31 Umbraknyckel S5 1 stk #32 Skruv M5*10 2 stk

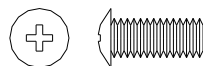

1. VIKTIGT BETRÄFFANDE SERVICE

Om det skulle uppstå andra problem av något slag, ber vi dig kontakta NF:s servicecenter. Här sitter det konsulter med speciell kompetens för att hjälpa dig med frågor som rör produkten, montering eller fel och brister. Du kan även gå till hemsidan www.mylnasport.se. Här kommer det att finnas mycket information om produkterna.

VI VILL HELST ATT DU KONTAKTAR OSS INNAN DU EVENTUELLT GÅR TILLBAKA TILL BUTIKEN MED PRODUKTEN:

Kundtjänst: 036-452 53

När du kontaktar oss bör du ha denna bruksanvisning samt originalbruksanvisningen ("USER'S MANUAL") tillhands.

2. BESTÄLLNING AV RESERVDELAR

Ring eller e-posta till:

Kundtjänst: 036-452 53

E-post: service@mylnasport.no

När du beställer reservdelar är det viktigt att du uppger följande information:

- Träningsredskapets modellnummer
- Produktens namn
- Produktens serienummer
- Reservdelsnummer (finns i "USER'S MANUAL")
- Beskrivning av önskad reservdel, se sprängskissen i originalbruksanvisningen (Exploded Drawing i "USER'S MANUAL").